

# Outil de Pose pour Rivets à Repetition

## Série 7537

### Caractéristiques

- Outil léger et ergonomique
- Intensificateur intégré dans l'outil
- Peut-être suspendu (accessoire en option)
- Fonctionnement hydraulique (réduction des chocs de pose)
- Compatible avec les équipements standard de l'outil 7530
- Pose la même gamme de fixation que l'outil 7530
- Corps en plastique renforcé et base résistante en caoutchouc
- Compteur de cycles

### Avantages

- Productivité accrue, moins de fatigue pour l'opérateur
- Mise en route simple et rapide
- Entretien facile
- Haute résistance aux chocs et durée de vie allongée

### Spécifications

Poids	2,2 kg
Force de traction	3,89 kN
Course	30 mm
Durée du cycle de pose	1,0 sec
Pression de service	5 – 7 bar
Consommation d'air à 5,1 bar	2,6 litres
Niveau sonore	< 70 dB(A)
Vibration	< 2,5m/s <sup>2</sup>
Compteur de cycles	Oui
Rapport d'intensification	37:1

### Capacité de pose

L'outil 07537 peut poser la gamme de rivets à répétition Speed Fastening® du 2,4mm au 6,4 mm.



### Dimensions (mm/pouces)

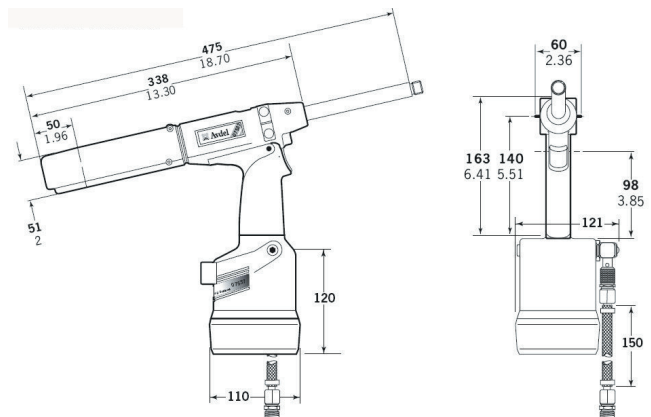

An Acument™ Global Technologies Company

[www.avdel-global.com](http://www.avdel-global.com)

Avdel France S.A.S.  
33 bis, rue des Ardennes · BP 4  
75921 Paris Cedex 19  
Tel. +33 (0) 1 4040 8000 · Fax +33 (0) 1 4208 2450  
[AvdelFrance@acument.com](mailto:AvdelFrance@acument.com)

© 2007 Acument Intellectual Properties, LLC

Speed Fastening® est une marque déposée de Acument Intellectual Properties, LLC

02.2007

La société se réserve la possibilité de modifier à tout moment les données figurant sur le présent document dans le cadre de sa procédure de développement et d'amélioration continue des produits. Votre représentant Avdel est à votre disposition, si vous avez besoin de valider les dernières données techniques mises en œuvre.